



Z001-200g



Z001-600/1200/3000/6000

Z001 系列在线称重系统为高精度动态称重而设计，源于先进的高速采样技术和动态滤波模型，完美地达到了客户对产品高速度、高精度的要求。

Z001 系列为三台面紧凑设计，可以轻松集成到现有生产线，对每一个产品进行实时在线称重，剔除不合格品或者进行多级分选，避免浪费。

Z001 系列有 200g、600g、1200g、3000g、6000g 多种规格，可实时存储称重数据，也可通过串口或以太网将数据实时输出。



高效精益生产
10寸触屏电脑
实时称重曲线
实时统计分析



快速维护设计
定制耐磨皮带
快速更换秤台
减少宕机时间

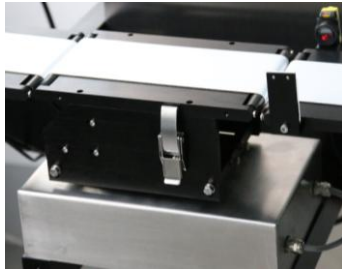

工业称重模块
防水防尘IP67
过载保护设计
独立知识产权

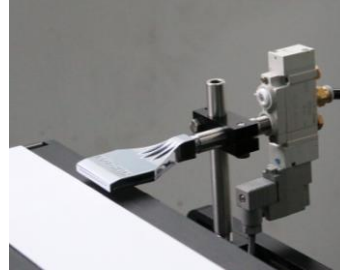

确保品牌声誉
准确剔除废品
杜绝原料浪费
保证产品质量
吹气剔除



工业高可靠性
高品质元器件
确保长期寿命
减少停机损失



确保品牌声誉
准确剔除废品
杜绝原料浪费
保证产品质量
挡板剔除

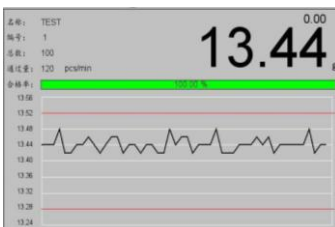

卓越质量控制
实时重量曲线
滑动连续显示
反映质量波动



确保品牌声誉
准确剔除废品
杜绝原料浪费
保证产品质量
推杆剔除

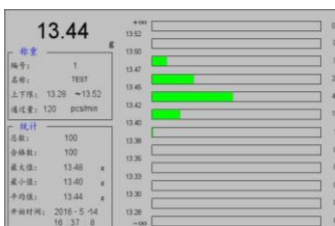

实时工作界面
实时统计界面
重量正态分布
便于反馈控制



多级重量分选
提升产品价值
创造客户利益
省人工高效率

Z001-200g 技术参数

单位：mm

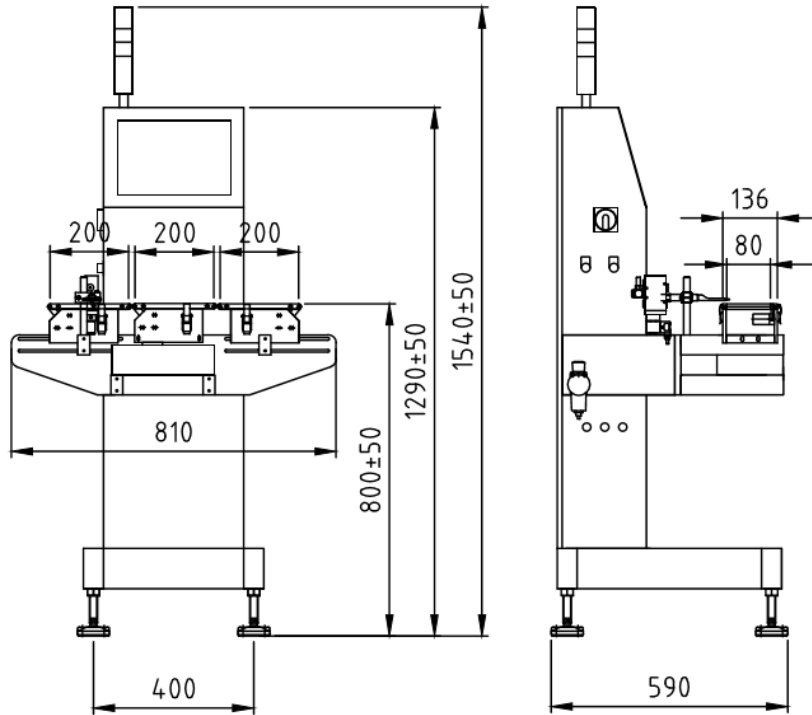

Z001-600/1200/3000/6000 技术参数

单位：mm

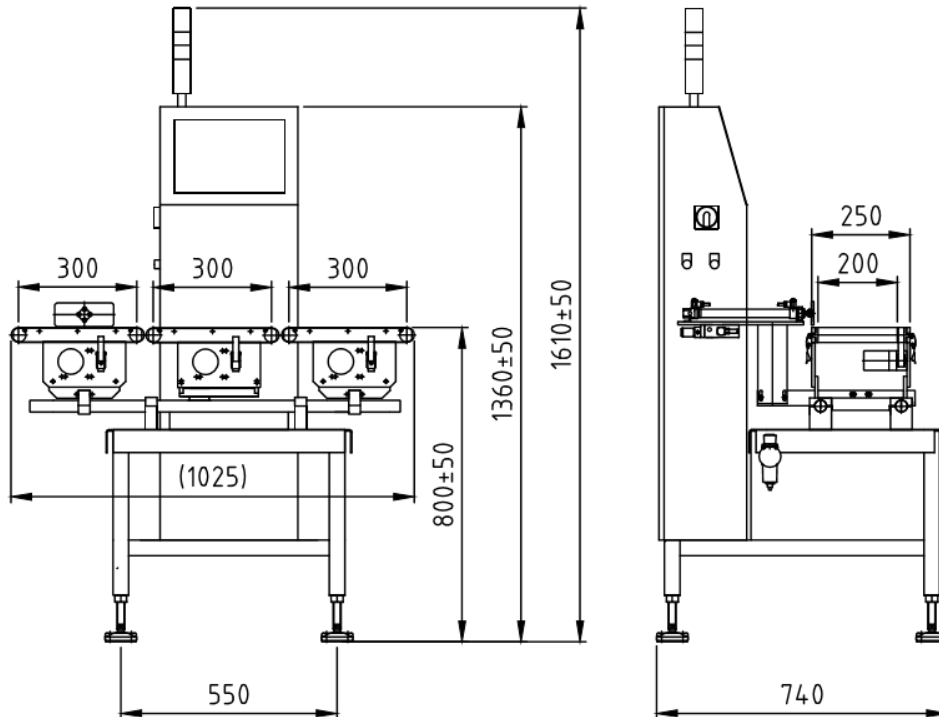

标配：

- 输入、称重、输出三台面
- 触屏电脑
- 可实时显示统计棒图
- 500 种产品数据配方
- 数据掉电存储可 U 盘导出
- 合格/不合格或多级分选
- 自动或者手动置零
- 输送带速度连续可调
- 防护等级 IP54
- 连续超差报警
- 110-230VAC 供电
- RS485 串口输出
- 声光报警灯(红/绿)
- 铝合金输送机
- 不锈钢机架
- 不锈钢电柜

选配：

- PC 端统计程序
- 打印机
- 以太网接口
- 吹气式剔除装置
- 推杆式剔除装置
- 挡板式剔除装置
- 独立剔除器
- 透明防风罩
- 收集箱
- 防护等级 IP66



技术参数	Z001-200g	Z001-600g	Z001-1200g	Z001-3000g	Z001-6000g	
最大称重	200	600	1200	3000	6000	g
最高精确度 3σ*	±0.02~0.05	±0.1	±0.2	±0.3	±0.3	g
分度值	0.02	0.05	0.1	0.2	0.2	g
最大通过量 *	300	250	200	200	150	件/分
皮带宽度	95 / 150	150/200/250/300	150/200/250/300	150/200/250/300	150/200/250/300	mm
称重皮带长度	200 / 300/400	300 / 400/500	300 / 400/500	300 / 400/500	300/400/500	mm
输入输出长度	200 / 300	300 / 400/500	300 / 400/500	300 / 400/500	300/400/500	mm
皮带轴径	13/15	29/38	29/38	38	38	mm
防护等级	IP54	IP54	IP54	IP54	IP54	
生产线高度	800±50	800 ± 50	800 ± 50	800 ± 50	800 ± 50	mm
剔除装置	吹气、推杆	吹气、推杆、挡板				

* 3 sigma 统计精度：99.73% 的产品符合精度要求

* 精度和通过量与产品重量、尺寸、风力、震动和输送平稳密切相关



常州瑞尔特测控系统有限公司

地址：江苏常州武进区高新技术产业开发区万塔工业集中区 14-15 幢

电话：0519-89815737

传真：0519-83877922

网址：www.ritcl.com



Z001-6/15/30/60/100kg

Z001 自动检重秤为高精度动态称重而设计，源于先进的高速采样技术和动态滤波模型，完美地达到了客户对产品高速度、高精度的要求。

Z001 在线称重系统为单台面紧凑设计，标配 7 寸触摸屏，可以轻松集成到现有生产线，对每一个产品进行称重测量，剔除不合格品，确保产品质量 100%合格。

Z001 系列有 6、15、30、60、100kg 多种规格，可实时存储称重数据，也可通过串口



常州瑞尔特测控系统有限公司

地址：江苏常州武进区高新技术产业开发区万塔工业集中区 14-15 幢

电话：0519-89815737

传真：0519-83877922

网址：www.ritcl.com

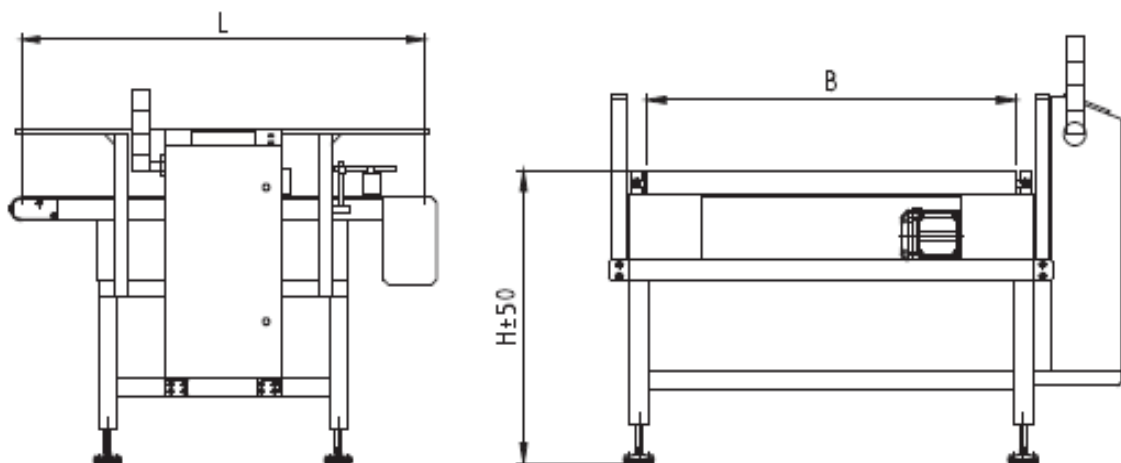

Z001 自动检重秤技术参数 单位：mm

技术参数	Z001-6	Z001-15	Z001-30	Z001-60	Z001-100	
最大称重	6	15	30	60	100	kg
精确度 3σ *	± 2	± 5	± 10	± 20	± 30	g
分度值	1	2	5	5	10	g
最大通过量 *	100	100	80	75	70	件/分
皮带长度 (L)	500/600	500/600	600/800	800/1000	1000/1200	mm
皮带宽度 (B)	300/400/500	300/400/500	400/500/600	400/500/600	600/800	mm
防护等级	IP54					
产线高度 (H)	400 ~ 900 (± 50 mm), 可定制					
剔除装置	给出剔除信号					

* 3σ 统计精度：99.73% 的产品符合精度要求

* 精度和通过量与产品重量、尺寸、风力、震动和输送平稳密切相关

标配：

- 称重单台面
- 触屏电脑
- 可实时显示统计棒图
- 500 种产品数据贮存
- 数据掉电存储可 U 盘导出
- 三个重量分类区域
- 自动或者手动置零
- 输送带速度连续可调
- 防护等级 IP54
- 230VAC 供电
- RS485 串口输出
- 声光报警灯(红/绿)
- 铝合金输送机
- 不锈钢机架

选配：

- PC 端统计程序
- 以太网接口
- 独立推杆式剔除器
- 独立输入台面
- 透明防风罩
- 称重多级分选